

剪钳

Piergiacomini有差不多50种不同的剪切工具。 请访问我们的网站: www.piergiacomini.com 了解更多详情或索取我们的总目录

TR 20 M



微型系列。平切工具。
该工具减少了头部的尺寸，尖角形状，可以达到难以触及的区域。
本款剪钳还可配备在切割中防止余料飞溅的安全夹（订购代码TR 20M A）
有防静电手柄类型（订购代码TR 20M D）。
钢厚度——2.0 mm 剪钳长度——134 mm

剪切力度 kg	铜线 Ømm	铜线 awg
3.0	0.80	20

技术咨询与报价

电话: 18823303057 QQ:2104028976

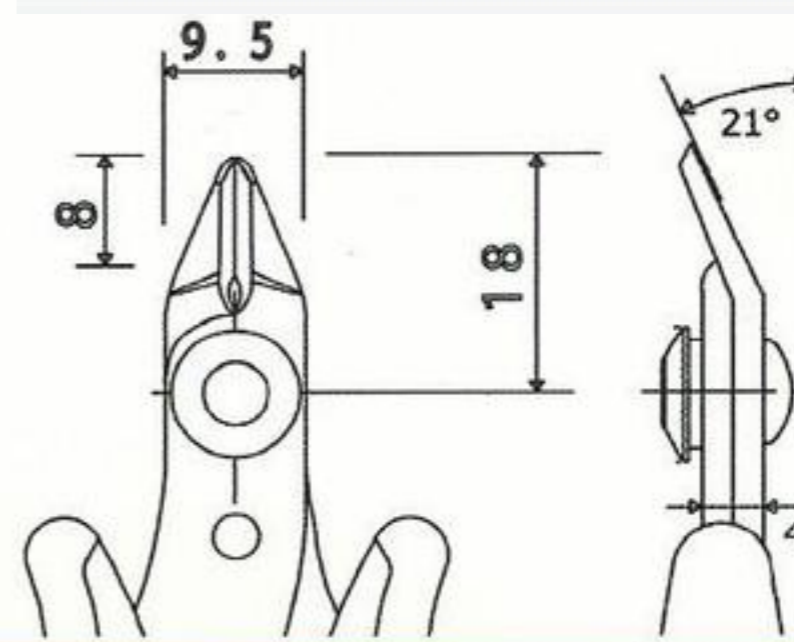

TR 25 P



微型系列。平切工具。
该工具有着尖锐的刀刃，是电子行业中精细作业的最理想工具，可以达到难以触及的区域。
本款剪钳还可配备在切割中防止余料飞溅的安全夹（订购代码TR 25P A）
有防静电手柄类型（订购代码TR 25P D）。
钢厚度——2.5mm 工具长度——135mm

剪切力度 kg	铜线 Ømm	铜线 awg
3.5	1.02	18

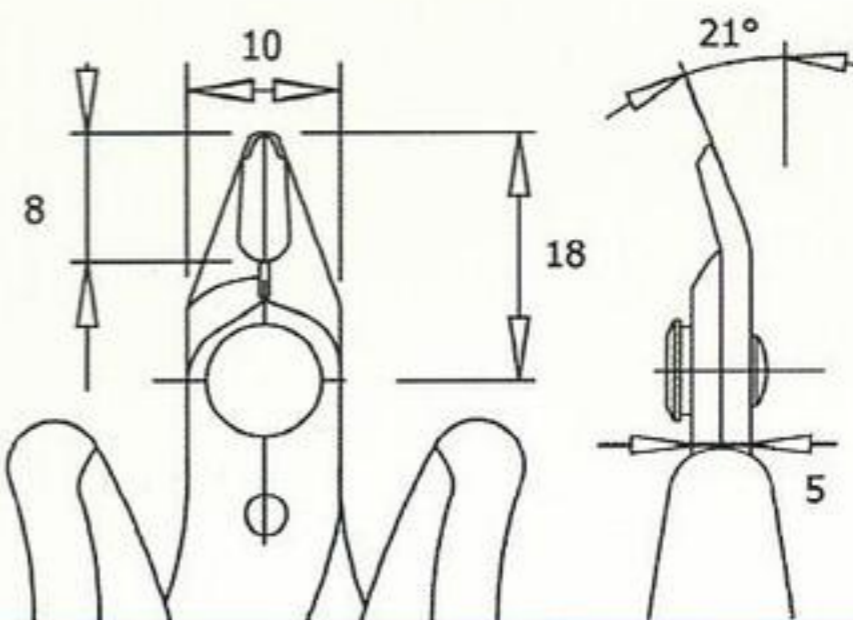

TR 30



中型系列。平切工具。最常用的剪切工具之一。
本款剪钳还可配备在切割中防止余料飞溅的安全夹（订购代码TR 30 A）
有防静电手柄类型（订购代码TR 30 D）。
钢厚度——3.0mm 工具长度——138mm。

剪切力度 kg	铜线 Ømm	铜线 awg
5.5	1.30	16

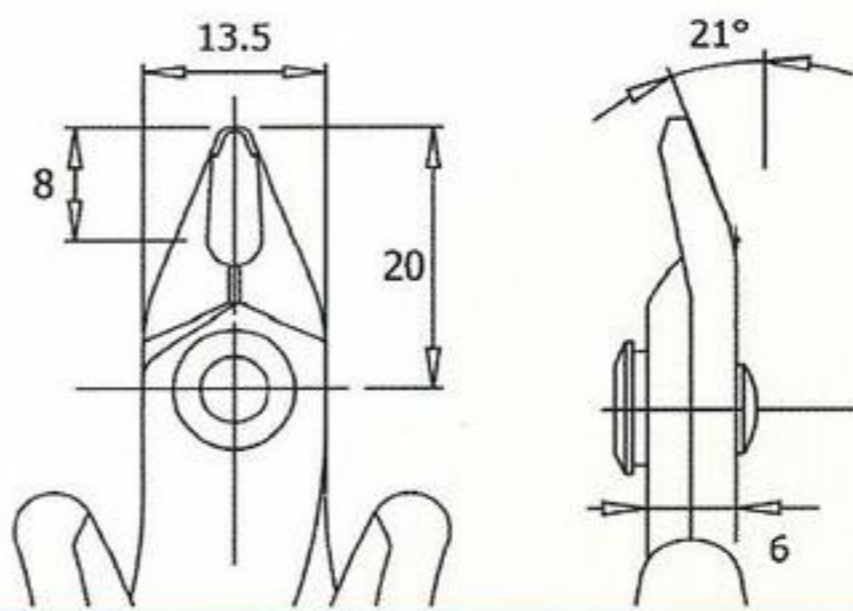

TR 25



中型系列。平切工具。最常用的剪切工具之一。
本款剪钳还可配备在切割中防止余料飞溅的安全夹（订购代码TR 25 A）
有防静电手柄类型（订购代码TR 25 D）。
钢厚度——2.5mm 工具长度——138mm

剪切力度 kg	铜线 Ømm	铜线 awg
5.0	1.30	16

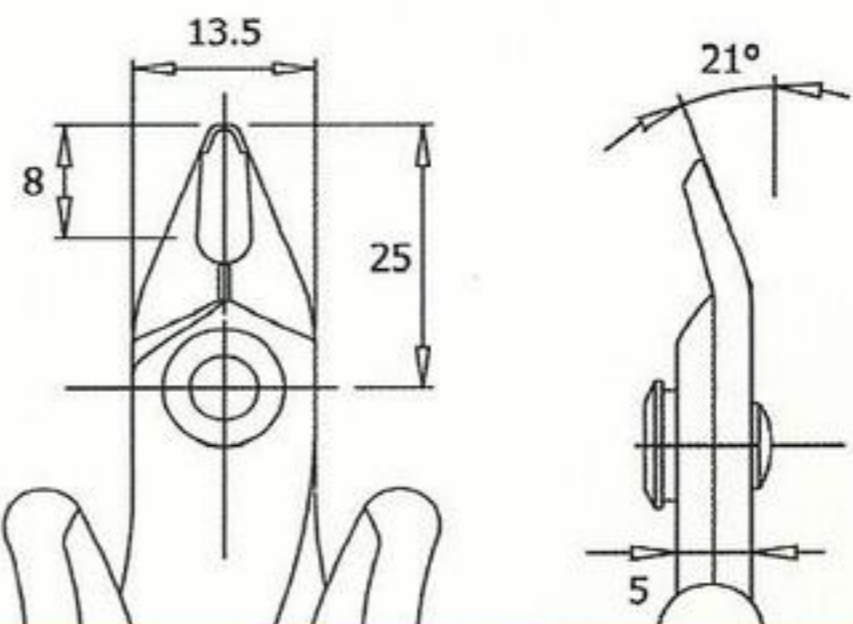

TR 58

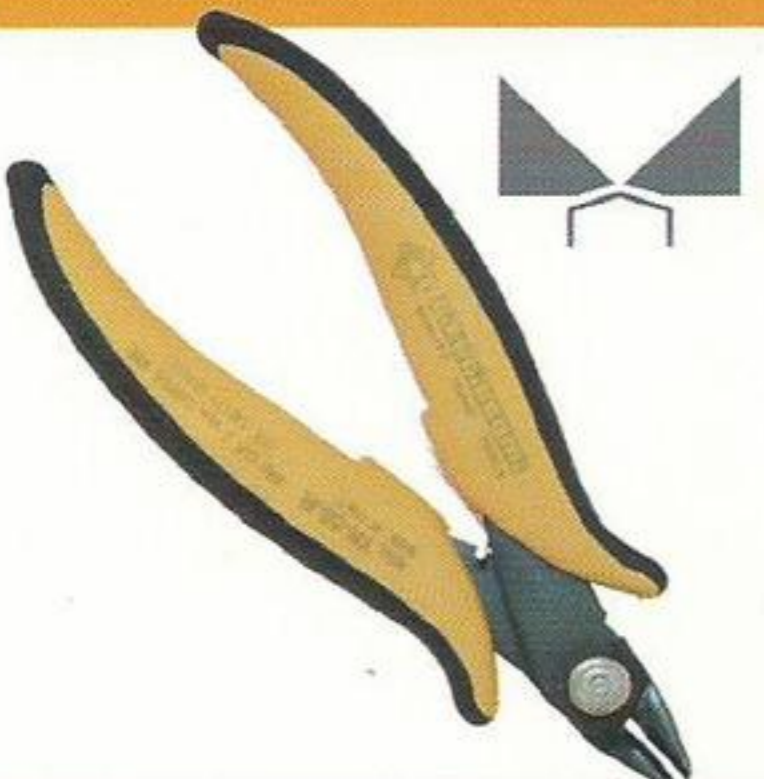

中型系列。斜切工具。
此工具的刀片做了特殊处理，适合切割铁质材料。
本款剪钳还可配备在切割中防止余料飞溅的安全夹（订购代码TR-58 A）
有防静电手柄类型（订购代码TR 58 D）。
钢厚度——3.0mm 工具长度——137mm

剪切力度 kg	铜线 Ømm	铜线 awg
11.0	2.05	12

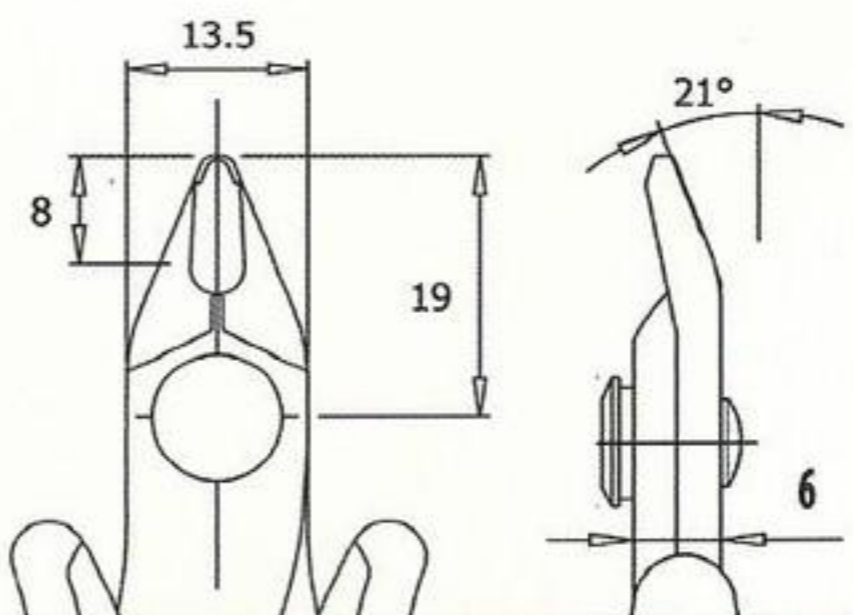

TR 5000 R



大型系列。强力平切工具。
本款剪钳还可配备在切割中防止余料飞溅的安全夹（订购代码TR 5000R A）
有防静电手柄类型（订购代码TR 5000R D）。
钢厚度— 5.0mm 工具长度— 138mm

剪切力度 kg	铜线 Ømm	铜线 awg
8.0	2.0	12

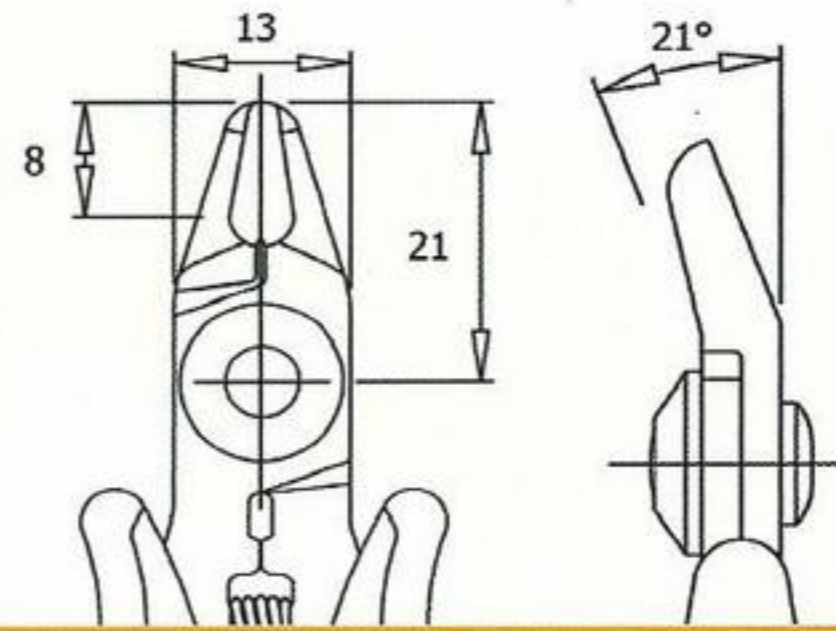

TR 5000 PR



大型系列。强力平切工具。
该工具有着十分尖锐的刀刃，可以达到难以触及的区域。
本款剪钳还可配备在切割中防止余料飞溅的安全夹（订购代码TR 5000PR A）
有防静电手柄类型（订购代码TR 5000 PR D）。
钢厚度— 5.0mm 工具长度— 138mm。

剪切力度 kg	铜线 Ømm	铜线 awg
5.0	1.60	14

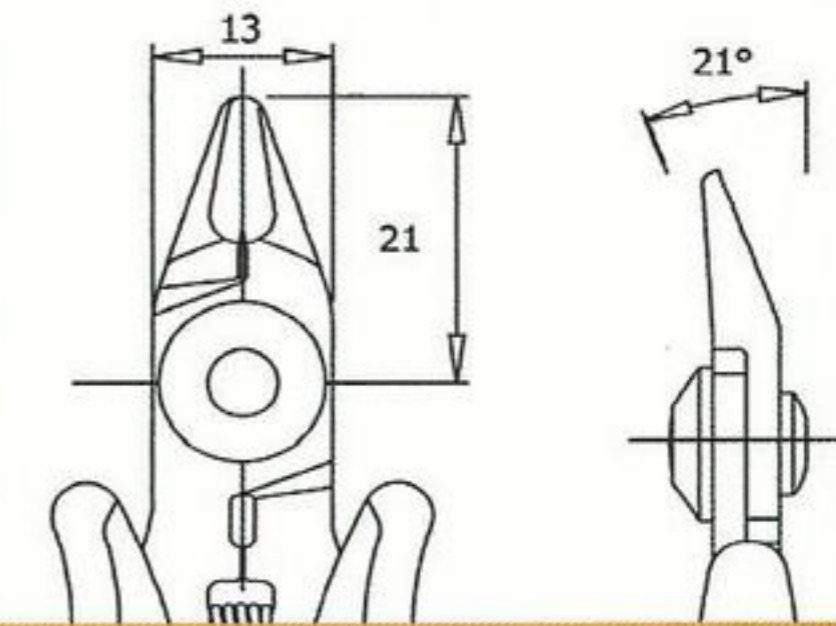

TRR 58



大型系列。强力斜切工具。
用于切割非常耐磨的材料。
本款剪钳还可配备在切割中防止余料飞溅的安全夹（订购代码TRR 58 A）
有防静电手柄类型（订购代码TRR 58 D）。
钢厚度— 3.0mm 工具长度— 160 mm

剪切力度 kg	铜线 Ømm	铜线 awg
15.0	2.59	10

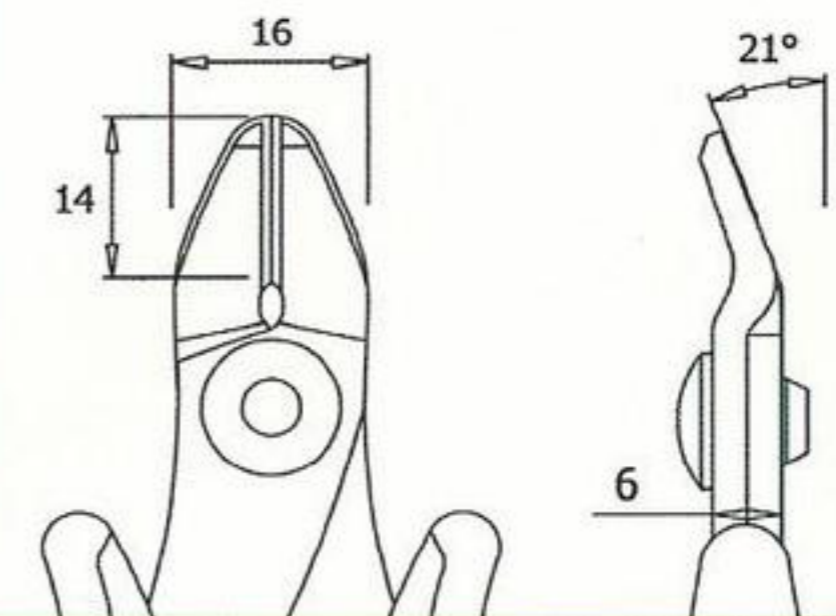

TTR 5500



大型系列。强力斜切工具。
该款刀片进行了特殊钨处理，非常适合切割坚固元件。
有防静电手柄类型（订购代码TTR 5500 D）。
钢厚度— 5.5mm 工具长度— 155mm

铜线		铁线		钢线	
Ømm	awg	Ømm	awg	Ømm	awg
2.59	10	2.05	12	0.7	21

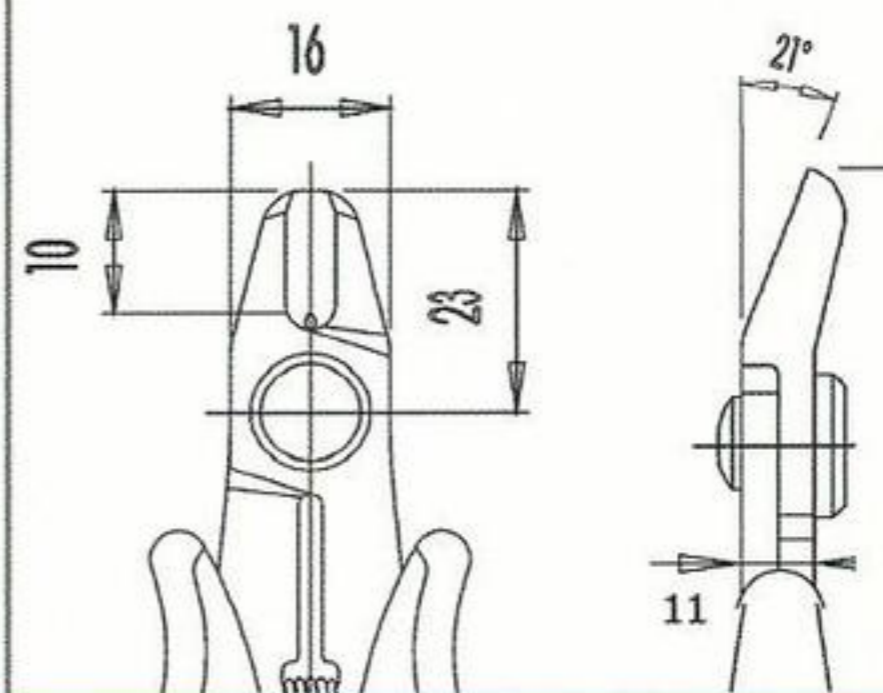

TR 30 15

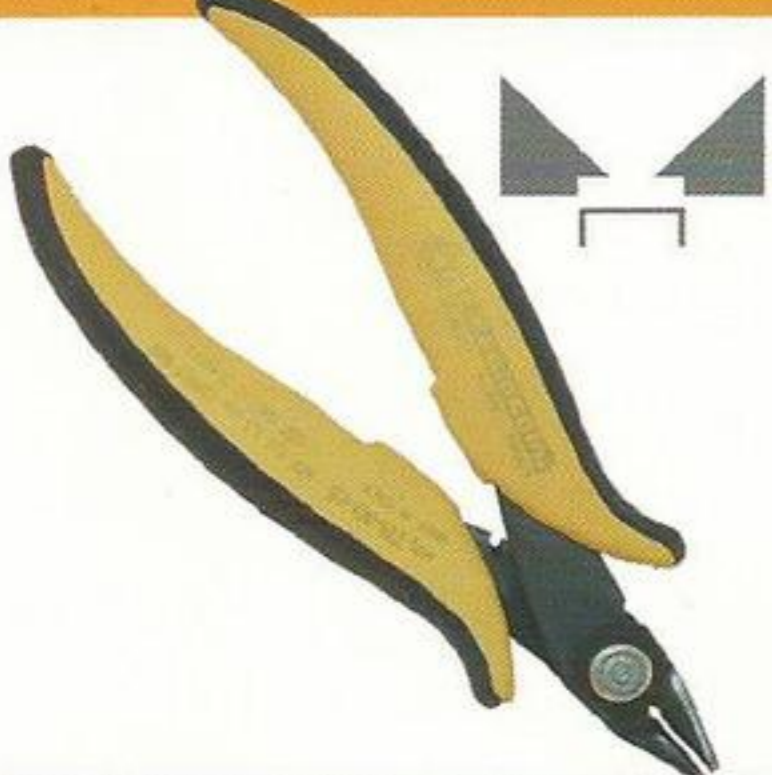

中型系列。完美清洁平切工具。
特别设计用于切割距离表面1.5mm的元件线。
有防静电手柄类型（订购代码TR 30 15 D）。
钢厚度— 3.0mm 工具长度— 138mm。

剪切力度 kg	铜线 Ømm	铜线 awg
5.5	1.30	16

